

■寸法図

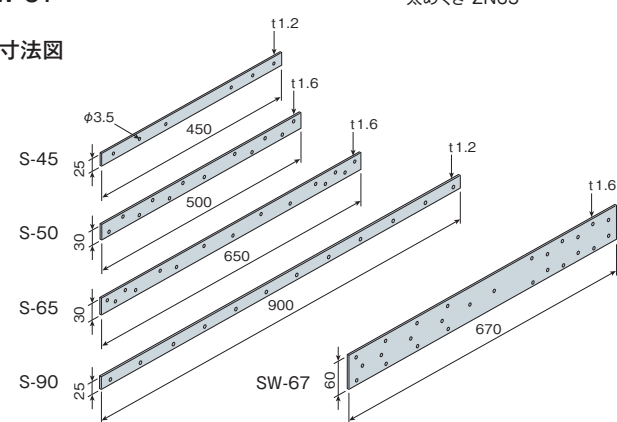

■用途

- 根太や上枠の頭繋ぎ(S-45)、壁や床枠組の緊結(S-60)、棟部垂木相互の緊結及び隅角部の緊結(S-90)、両面開口時の側壁まぐさ受けや縦枠と土台の緊結(SW-67)などに使用します。

サイズ	S-45:1.2×25×450	S-50:1.6×30×500
	S-65:1.6×30×650	S-90:1.2×25×900
	SW-67:1.6×60×670	
材質	JIS G 3302(溶融亜鉛めっき鋼板及び鋼帯)一般用SGHCまたはSGCC	
表面処理	Z27(溶融亜鉛めっき)	
付属部品	S-45:太めくぎ ZN40 6本	S-50:太めくぎ ZN65 12本
	S-65:太めくぎ ZN65 15本	S-90:太めくぎ ZN40 12本
	SW-67:太めくぎ ZN65 26本	
梱包	S-45・50・90:50枚/ケース	S-65:30枚/ケース
	SW-67:15枚/ケース	

■使用接合具

	S-45	S-50	S-65	S-90	SW-67
太めくぎ ZN40(付属品)	6本	—	—	12本	—
太めくぎ ZN65(付属品)	—	12本	15本	—	26本

■取付図

