

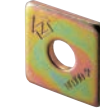

Zマーク表示金物

# ホールダウン金物 (引き寄せ金物) HD-N

## ● 付属品



角座金 W6.0×54



太めくぎ ZN90

## ■ 寸法図

### 穴位置の寸法

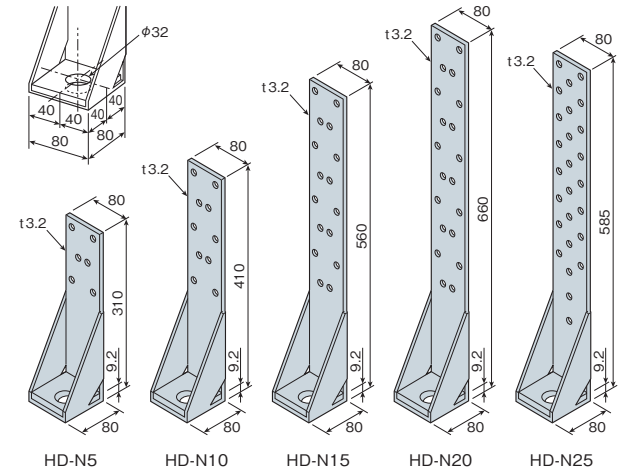

HD-N5

HD-N10

HD-N15

HD-N20

HD-N25

HD-N5

HD-N10

HD-N15

HD-N20

HD-N25

## 用途

- 土台または基礎と柱の緊結・上下階の柱相互の接合などに使用します。
- ホールダウン金物の接合面の反対側に接合具を見せたくない場合に使用します。

## 施工方法

- 柱側には必ず付属の太めくぎZN90を全て打ってください。

## 引張耐力

HD-N5: 0.5t    HD-N10: 1.0t  
 HD-N15: 1.5t    HD-N20: 2.0t  
 HD-N25: 2.5t

※HD-N15以上のホールダウン金物を使用する場合は土台耐力不足の為、座付きボルトは使用せず、アンカーボルトと直接緊結します。

サイズ	HD-N5: L=310	HD-N10: L=410	HD-N15: L=560	HD-N20: L=660	HD-N25: L=585
材質	JIS G 3131 SPHC または JIS G 3141 SPCC				
表面処理	JIS H 8610 (電気亜鉛めっき) Ep-Fe/Zn8/CM2				
付属部品	HD-N5: 太めくぎ ZN90 6本	HD-N10: 太めくぎ ZN90 10本	HD-N15: 太めくぎ ZN90 16本	HD-N20: 太めくぎ ZN90 20本	HD-N25: 太めくぎ ZN90 26本
梱包	10個/ケース				

## 使用接合具

	HD-N5	HD-N10	HD-N15	HD-N20	HD-N25
柱 太めくぎ ZN90 (付属品)	6本	10本	16本	20本	26本
アンカーボルト M16 (別売品)	1本	1本	1本	1本	1本
土 または座付きボルト M16 (別売品)	1本	1本	—	—	—
台 六角ナット M16 (別売品)	1個	1個	1個	1個	1個
角座金 W6.0×54 (付属品)	1枚	1枚	1枚	1枚	1枚
柱 両ねじボルト M16 (別売品)	1本	1本	1本	1本	1本
柱 上下の相互の接合 六角ナット M16 (別売品)	2個	2個	2個	2個	2個
柱 上下の相互の接合 角座金 W6.0×54 (付属品1枚)	2枚	2枚	2枚	2枚	2枚

## ■ 取付図

